

Erich Neukom
Busarena GmbH
Schwyzerstrasse 17
CH-6422 Steinen
N +41 (0)79 447 09 57
F +41 (0)41 448 08 46
M info@busarena.ch

In Partnerschaft mit:
Garage J.Windlin AG
Stanserstrasse 113
CH-6064 Kerns
T +41 (0)41 666 01 01
F +41 (0)41 666 01 25
M info@windlin.ch



Daily schoolbus 50C17

35 (25) Plätze inkl. Fahrer mit Vendortüre
35 (25) places conducteur incl. avec porte électrique

schulbus / bus scolaire / scuolabus



grundausstattung / équipement standard / allestimento base

masse / dimensions / dimensioni

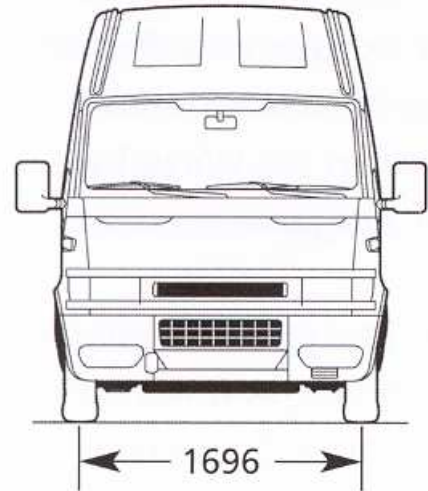
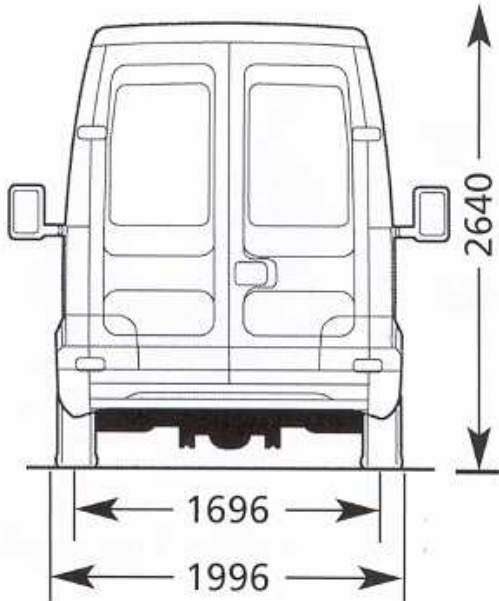

modell 50C17

L max	länge max / longueur max / lunghezza mas	7012 mm
A	breite / largeur / larghezza	1996 mm
	innenbreite / largeur intérieur / larghezza interna	1810 mm
H	höhe / hauteur / altezza (mit / avec / con AC)	2640 mm
H1	innere höhe / hauteur intérieure / altezza interna	1900 mm
P	radstand / empattement / passo	3950 mm
Sa	überhang vo / porte-à-faux av / sbalzo ant	960 mm
Sp	überhang hi / porte-à-faux ar / sbalzo post	2100 mm
	türbreite v / largeur porte av / larghezza porta ant	700 mm
	sitzplätze / places assises / posti (sitze / sièges / sedili 340mm)	34 (24)+1
	leergewicht / poids à vide / peso vuoto	3500 kg
	nutzlast / charge utile / peso carico	1900 kg
	gesamtwicht / poids total / peso totale	5400 kg
	tank / réservoir / serbatoio	90 L
	gangbreite / largeur corridor / larghezza corridoio	260 (450) mm
	max. geschwindigkeit / vitesse max / velocità mas	100 km/h

grundausrüstung / équipement standard / allestimento base

motor / moteur / motore

typ / type / tipo

zylinder / cylindres / cilindri
zylinder inhalt / cylindrée totale / cilindrata totale
leistung / puissance / potenza
drehmoment / couple / coppia
tankinhalt / réservoir diesel / serbatoio combustibile

Common Rail Diesel
4
3000 cm³
122 Kw (166) 3600U/min
380 Nm 1250-3070 U/min
90 L

getriebe / boîte à vitesses / cambio

synchro getriebe manuell / boîte synchronisée manuelle / cambio sincro manuale

6 + 1

antrieb / transmission / trasmissione

antrieb auf hinterachse / traction arrière / trazione posteriore

lenkung / direction / sterzo

servo lenkung / direction hydraulique / sterzo idraulico

aufhängung / suspension / sospensione

einzelrad vorderrad aufhängung mit torsionsstab und stossdämpfer
suspension avant indépendante avec barres de torsion e amortisseurs
sospensione anteriore indipendente con barra di torsione e ammortizzatori

hinterrad aufhängung mechanisch mit stossdämpfer
suspension arrière mécanique avec amortisseurs
sospensione posteriore meccanica e ammortizzatori

reifen / pneumatiques / gomme

vorne einfach bereift / pneus avant simple / gomme anteriori singoli
hinten doppel bereift / pneus arrière double / gomme posteriori gemelli

195/75 R 16C

bremsen / freins / freni

hydraulisches 2-kreis brems system mit abs/asr /ebd, scheinbremsen vo und hi
freins hydrauliques à 2 circuits avec abs/asr/ebd, freins à disques avant et arrière
freno idraulico a due circuiti, freni a disco anteriore e posteriore

mechanische handbremse / frein à main mécanique / freno a mano meccanico

elektrische anlage / équipement électrique / impianto elettrico

spannung / tension / tensione
alternator / alternateur / alternatore
anlasser / démarreur / motorino avviamento
batterie / batterie / batteria
notschalter / interrupteur de secours / interruttore d'emergenza
elektrische aussenschwingtüre / porte latérale électrique / porta laterale elettrica

12 V
120 A
2.2 Kw
12V 110Ah

carrosserie / carrosserie / carrozzeria

Standard Farbe weiss RAL 9010.

Couleur de base blanche RAL 9010.

Colore base bianco RAL 9010.

boden / plancher / pavimento

Oberfläche mit rutschfester Matte Typ Altro. Aussen- Bodenschicht isoliert gegen Wasser und Schmutz.

Revêtement du sol en matière antiglisse, type Altro. Le sous-plancher est protégé par un traitement spécial contre l'eau et la boue.

La superficie interna è rivestita con materiale antiscivolo, tipo Altro. Il pavimento esterno é protetto contro l'acqua e lo sporco.

scheiben / vitrages / vetri

Einfache Seitenscheiben aus Sicherheitsglas. Heckscheiben in Türen.

Vitres latérales simples. Vitres arrière dans les portes.

Vetri laterali normali. Vetri posteriori nelle porte.

türen / portes / porte

Vorne Außenschwingtüre nach CH-Norm. Fahrertüre mit elektrischem Fensterheber. Heckflügeltüren.

Porte électrique à l'avant selon norme CH. Porte conducteur avec lève-glace électrique. Portes au l'arrière.

Porta anteriore con funzionamento elettrico secondo norme CH. Porta conducente con alzacrystallo elettrico. Porte posteriori.

innenausstattung / équipement intérieur / allestimento interno

Passagierraum und Fahrerplatz isoliert. Fahrersitz ISRI mit Sicherheitsgurt. Schulsitze mit Zweipunkt Gurten. Innenspiegel. Fahrerheizung. Tempomat. Feuerlöscher und Apotheke. Radiovorbereitung mit Antenne und Lautsprecher (4). Tachograph. Innenbeleuchtung für Tag und Nacht. Bordwerkzeug und Pannendreieck. Nothämmer.

Isolation complète du véhicule. Siège conducteur ISRI avec ceinture de sécurité. Sièges scolaire avec des ceintures à deux points. Rétroviseurs. Chauffage compartiment conducteur. Préparation de radio avec antenne et haut-parleurs (4). Tachygraphe. Eclairage jour et nuit. Tempomat,

Isolamento termico e acustico. Sedile autista regolabile idraulicamente con cintura di sicurezza a tre punti. Sedili scolari con cinture a due punti. Retrovisore interno. Riscaldamento zona passeggeri. Preparazione Radio con altoparlanti (4) ed antenna. Tachigrafo. Illuminazione interna per giorno e notte. Attrezzi. Tempomat,

aussenausstattung / équipement extérieur / allestimento esterno

Nebellampen hinten und vorne. Elektrische, heizbare Außenspiegel. Ersatzrad im Heckbereich. ABS, ABD, ASR

Feux anti-brouillard arrière et avant. Rétroviseurs extérieurs électriques et chauffants. Roue de secours à l'arrière du véhicule. ABS , EBD, ASR

Fendinebbia posteriore ed anteriore. Retrovisori esterni elettrici riscaldabili. Rota di scorta nel posteriore del veicolo. ABS, ABD, ASR