

Erich Neukom
Busarena GmbH
Schwyzerstrasse 17
CH-6422 Steinen
N +41 (0)79 447 09 57
F +41 (0)41 448 08 46
M info@busarena.ch

In Partnerschaft mit:
Garage J.Windlin AG
Stanserstrasse 113
CH-6064 Kerns
T +41 (0)41 666 01 01
F +41 (0)41 666 01 25
M info@windlin.ch



Daily Midibus 50C17

20 Plätze inkl. Fahrer mit Schwingtüre
20 places conducteur incl. avec porte électrique
20 posti conducente incluso con porta elettrica

reisebus / bus tourisme / bus turismo

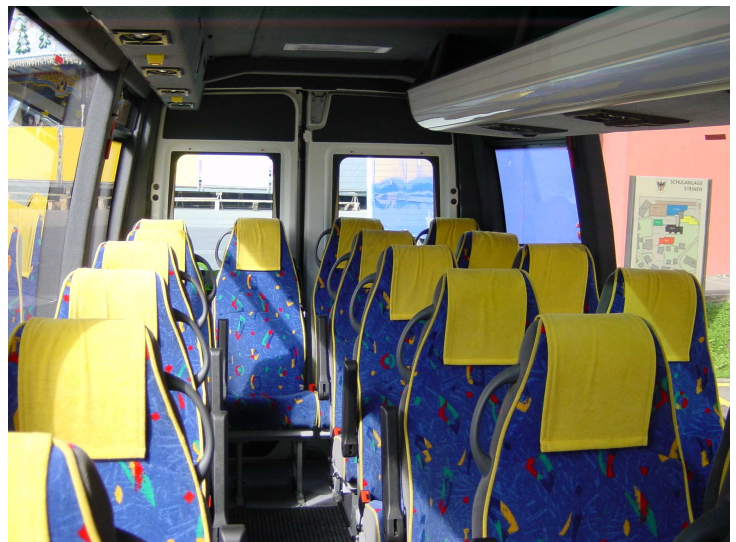

grundausrüstung / équipement standard / allestimento base

masse / dimensions / dimensioni

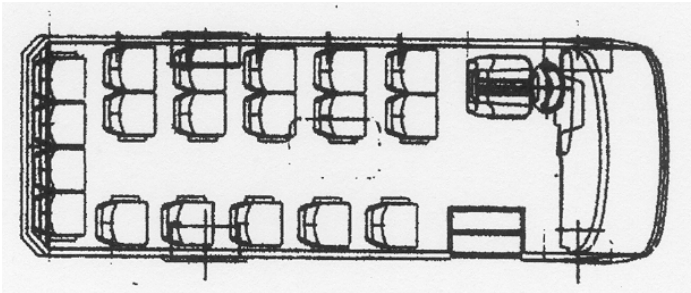
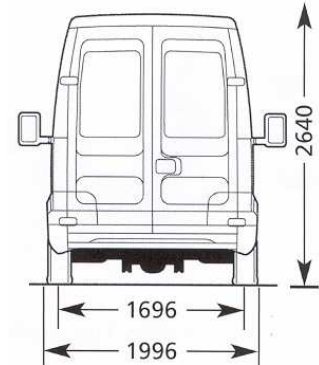
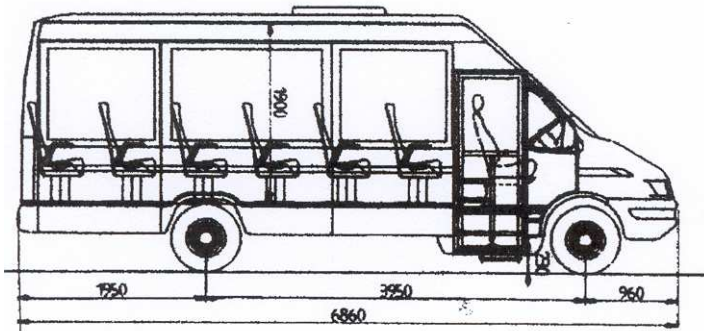

modell 50C17

L max	länge max / longueur max / lunghezza mas	7012 mm
A	breite / largeur / larghezza	1996 mm
H	höhe / hauteur / altezza (mit / avec / con AC)	2940 mm
H1	innere höhe / hauteur intérieure / altezza interna	2100 mm
P	radstand / empattement / passo	3950 mm
Sa	überhang vo / porte-à-faux av / sbalzo ant	960 mm
Sp	überhang hi / porte-à-faux ar / sbalzo post	2100 mm
	türbreite v / largeur porte av / larghezza porta ant	700 mm
	sitzplätze / places assises / posti	19+1
	leergewicht / poids à vide / peso vuoto	3500 kg
	nutzlast / charge utile / peso carico	1900 kg
	gesamtwicht / poids total / peso totale	5400 kg
	tank / réservoir / serbatoio	90 L

max. geschwindigkeit / vitesse max / velocità mas 100 km/h

grundausstattung / équipement standard / allestimento base

motor / moteur / motore

typ / type / tipo

zylinder / cylindres / cilindri

zylinder inhalt / cylindrée totale / cilindrata totale

leistung / puissance / potenza

drehmoment / couple / coppia

tankinhalt / réservoir diesel / serbatoio combustibile

Common Rail Diesel

4

3000 cm³

122 Kw 1250-3100U/min

380 Nm 1600 U/min

90 L

getriebe / boîte à vitesses / cambio

synchro getriebe manuell / boîte synchronisée manuelle / cambio sincro manuale

6 + 1

antrieb / transmission / trasmissione

antrieb auf hinterachse / traction arrière / trazione posteriore

lenkung / direction / sterzo

servo lenkung / direction hydraulique / sterzo idraulico

aufhängung / suspension / sospensione

einzelrad vorderrad aufhängung mit torsionsstab und stossdämpfer

suspension avant indépendante avec barres de torsion e amortisseurs

sospensione anteriore indipendente con barra di torsione e ammortizzatori

hinterrad aufhängung luftgefedert mit stossdämpfer

suspension arrière pneumatique avec amortisseurs

sospensione posteriore pneumatica e ammortizzatori

reifen / pneumatiques / gomme

vorne einfach bereift / pneus avant simple / gomme anteriori singoli

195/75 R 16C

hinten doppel bereift / pneus arrière double / gomme posteriori gemelli

bremsen / freins / freni

hydraulisches 2-kreis brems system mit abs/asr/ebd, scheinbremsen vo und hi

freins hydrauliques à 2 circuits avec abs/asr/ebd, freins à disques avant et arrière

freno idraulico a due circuiti, freni a disco anteriore e posteriore

mechanische handbremse / frein à main mécanique / freno a mano meccanico

elektrische anlage / équipement électrique / impianto elettrico

spannung / tension / tensione

12 V

alternator / alternateur / alternatore

140 A

anlasser / démarreur / motorino avviamento

2.2 Kw

batterie / batterie / batteria

12V 110Ah

notschalter / interrupteur de secours / interruttore d'emergenza

elektrische aussenschwingtüre / porte latérale électrique / porta laterale elettrica

carrosserie / carrosserie / carrozzeria

Standard Farbe weiss RAL 9010.

Couleur de base blanche RAL 9010.

Colore base bianco RAL 9010.

140.05

04.10.2007

3

boden / plancher / pavimento

Oberfläche mit rutschfester Matte Typ Altro. Aussen- Bodenschicht isoliert gegen Wasser und Schmutz.

Revêtement du sol en matière antiglisse, type Altro. Le sous-plancher est protégé par un traitement spécial contre l'eau et la boue.

La superficie interna è rivestita con materiale antiscivolo, tipo Altro. Il pavimento esterno é protetto contro l'acqua e lo sporco.

scheiben / vitrages / vetri

Seitliche Panoramascheiben.

Vitres latérales panoramique.

Vetri laterali panoramici.

türen / portes / porte

Vorne Außenschwingtüre nach CH-Norm. Fahrertüre mit elektrischem Fensterheber. Hinten Flügeltüren.

Porte électrique à l'avant selon norme CH. Porte conducteur avec lève-glace électrique. Portes arrière.

Porta anteriore con funzionamento elettrico secondo norme CH. Porta conducente con alzacrystallo elettrico. Porte posteriori

innenausstattung / équipement intérieur / allestimento interno

Passagierraum und Fahrerplatz isoliert. Fahrersitz ISRI mit Sicherheitsgurt. Reisebestuhlung mit Gurten. Innenspiegel. Fahrerplatz- und Passagierraumheizung. Dachluke, Tempomat. Feuerlöscher und Apotheke. Vorhänge. Tachograph. Innenbeleuchtung für Tag und Nacht. Bordwerkzeug und Pannendreieck. Nothammer. Hutablagen.

Isolation complète du véhicule. Siège conducteur ISRI avec ceinture de sécurité. Sièges passagers avec des ceintures. Rétroviseurs. Chauffage compartiment conducteur et passager. Tachygraphe. Eclairage jour et nuit. Lucarne. Tempomat, Porte chapeau.

Isolamento termico e acustico. Sedile autista regolabile idraulicamente con cintura di sicurezza a tre punti. Sedili passeggeri con cinture. Retrovisore interno. Riscaldamento zona passeggeri et autista. Tendine. Tachigrafo. Illuminazione interna per giorno e notte. Attrezzi. Tempomat, Portaoggetti. Tetto apribile.

aussenausstattung / équipement extérieur / allestimento esterno

Nebellampen hinten und vorne. Elektrische, heizbare Außenspiegel. Ersatzrad im Heckbereich. ABS, ABD, ASR.

Feux anti-brouillard arrière et avant. Rétroviseurs extérieurs électriques et chauffants. Roue de secours à l'arrière du véhicule. ABS , EBD, ASR.

Fendinebbia posteriore ed anteriore. Retrovisori esterni elettrici riscaldabili. Rota di scorta nel posteriore del veicolo. ABS, ABD, ASR.